

Black Soft Series

KISMÉRETŰ KOMPAKT HÁZTARTÁSI VÍZLÁGYÍTÓ



21 perc
*regenerálás**

csak **900 gramm**
*sófogyasztás minden regenerálásnál**

ELŐNYÖK

- **Kis helyigény**
- **Magas teljesítmény - Alacsony sófogyasztás**
- **Egyszerű beüzemelés és karbantartás**
- **Ellenáramoltatású regenerálás**
- **Beépített by-pass keverőszelep**
- **Ajándék vízszűrővel és keménységmérővel**
- **Minimális karbantartást igényel**

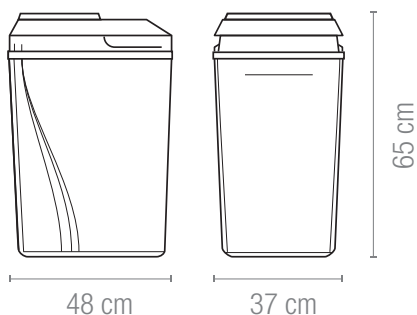
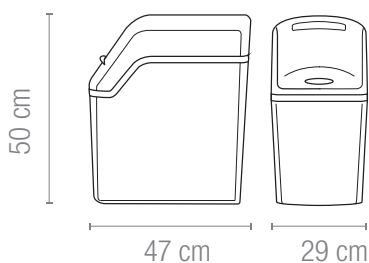

| TECHNIKAI ADATOK | | BSS MINI | BSS MEDIUM |
|---------------------------------|---------------------|---------------------|--------------------|
| Csatlakozó | col | 3/4" | 3/4" |
| Gyanta térfogat | liter | 11 | 20 |
| Ciklikus kapacitás | m ³ x1f° | 30 | 50 |
| Max vastartalom | mg/l | 3 | 10 |
| Átfolyási teljesítmény | liter/perc | 22,7 | 45 |
| Víznyomás | bar (min-max) | 1,5-8 | 1,5-8 |
| Üzemi nyomás | bar (min-max) | 1,5-5 | 1,5-5 |
| Minimum vízhozam regenerálásnál | liter/perc | 9,1 | 9,1 |
| Sótartalék | kg | 13,4 | 45 |
| Sófelhasználás regeneráláshoz | kg | 0,450 | 0,900 |
| Regenerálás időtartama | perc | 15' | 21' |
| Vízfelhasználás | liter | 55 | 60 |
| Elektromos tápfeszültség | V/Hz | 230/50 | 230/50 |
| Méretek | cm | 55x29x47 | 65x37x47 |
| Timer | | 2 gomb 3 program | 2 gom 3 program |

*4 bár-nál magasabb nyomás esetén, egy nyomáscsökkentőt kell beszerezni.
 N.B.:Az átfolyási teljesítmény és a ciklikus kapacitás adatai maximum 30°f vízkeménységre, max 650 µS sótartalomra és 25°C hőmérsékletre vonatkoznak.